

Dell™ Inspiron™

Stručná referenční příručka

Model: DCMF

Poznámky, oznámenia, upozornenia



POZNÁMKA: POZNÁMKA uvádza dôležité informácie, ktoré umožňujú lepšie využitie počítača.



OZNÁMENIE: OZNÁMENIE naznačuje, že existuje riziko poškodenia hardvéru alebo straty údajov a ponúka spôsob, ako problému zabrániť.



UPOZORNENIE: UPOZORNENIE naznačuje možné poškodenie majetku, poranenie osôb alebo smrť.

Informácie v tejto príručke sa môžu zmeniť bez predchádzajúceho upozornenia.

© 2008 Dell Inc. Všetky práva vyhradené.

Reprodukcia týchto materiálov akýmkoľvek spôsobom bez písomného súhlasu firmy Dell Inc. je prísne zakázaná.

Ochranné známky, ktoré sa používajú v texte: *Dell*, logo *DELL*, *DellConnect*, *Inspiron* a *YOURS IS HERE* sú ochranné známky Dell Inc.; *Intel*, *Celeron*, *Core* a *Pentium* sú registrované ochranné známky Intel Corporation; *AMD*, *AMD Athlon* a *Phenom* sú ochranné známky Advanced Micro Devices, Inc.; *HyperTransport* je licencovaná ochranná známka HyperTransport Technology Consortium; *Microsoft*, *Windows*, *Windows Vista* a tlačidlo *Start Windows Vista* sú buď ochranné známky alebo registrované ochranné známky spoločnosti Microsoft Corporation v USA a/alebo iných krajinách; *Bluetooth* je ochranná známka, ktorú vlastní Bluetooth SIG, Inc. a spoločnosť Dell Inc. ju používa pod licenciou; *Blu-ray Disc* je ochranná známka asociácie Blu-ray Disc Association.

Ostatné ochranné známky a obchodné značky v tejto príručke sa môžu používať ako odkazy na spoločnosti, ktoré si uplatňujú nárok na tieto známky a značky, alebo ako referencie na ich produkty. Spoločnosť Dell Inc. sa zrieka akéhokoľvek nároku na vlastníctvo iných, než vlastných ochranných známok a obchodných značiek.

Model: DCMF

Jún 2008

Č. dielu K096D

Rev. A01

Obsah

1	O počítači Dell™ Inspiron™ 518/519	7
	Pohľad spredu	7
	Pohľad zozadu	8
	Konektory zadného panela	9
2	Nastavenie počítača	11
	Inštalácia počítača v uzavretom priestore	11
	Pripojenie na internet	13
	Nastavenie pripojenia na internet	13
	Prenos informácií do nového počítača	15
3	Technické údaje	17
4	Odstraňovanie problémov	27
	Nástroje na odstraňovanie problémov	27
	Zvukové signály	27
	Systémové hlásenia	29
	Odstraňovanie porúch hardvéru v operačnom systéme Windows Vista®	32
	Dell Diagnostics	32
	Riešenie problémov	36
	Problémy výkonu	36
	Problémy pamäte	37
	Blokovanie a problémy softvéru	38

5	Preinštalovanie operačného systému	41
	Ovládače	41
	Čo je to ovládač?	41
	Identifikovanie ovládačov	42
	Preinštalovanie ovládačov a pomôcok	42
	Používanie nosiča <i>Drivers and Utilities</i>	43
	Obnovenie vášho operačného systému	44
	Používanie programu Microsoft Windows	
	Obnovovanie systému	45
	Použitie nástroja Dell Factory Image Restore	46
	Použitie média Operating System	47
6	Hľadanie informácií	49
7	Pomocník	51
	Získanie pomoci	51
	Technická podpora a zákaznícke služby	52
	DellConnect™	52
	Online služby	52
	Služba AutoTech	53
	Automatizovaná služba stavu objednávky	54
	Problémy s objednávkou	54
	Informácie o produkte	54
	Vrátenie položiek na záručnú opravu alebo vrátenie peňazí	54
	Skôr než zavoláte	55
	Kontaktovanie spoločnosti Dell	57

A Príloha	59
Oznámenie FCC (iba USA)	59
FCC trieda B	59
Oznámenie o výrobku Macrovision	60
Register	61

O počítači Dell™ Inspiron™ 518/519

POZNÁMKA: Viac informácií o zásuvkách a konektoroch vášho počítača nájdete v časti „Technické údaje“ na strane 17.

Pohľad spredu

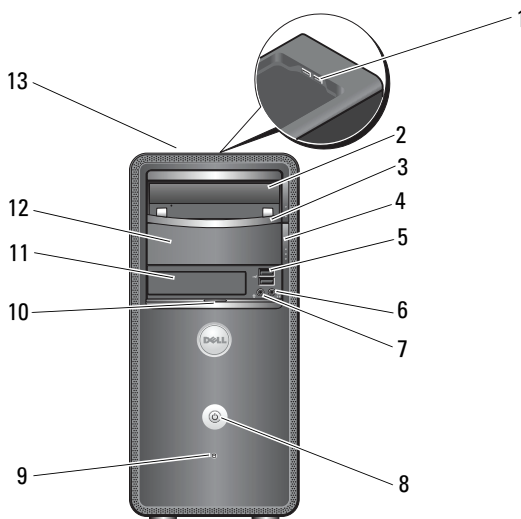

- | | | | |
|----|--|----|---|
| 1 | konektory USB 2.0 (2) | 2 | optická jednotka |
| 3 | panel optickej jednotky | 4 | tlačidlo vysunutia pre optickú jednotku |
| 5 | konektory USB 2.0 (2) | 6 | konektor pre slúchadlá |
| 7 | zásuvka na mikrofón | 8 | tlačidlo napájania |
| 9 | kontrolka aktivity jednotky | 10 | rúčka dvier predného panela |
| 11 | jednotka FlexBay | 12 | voliteľná šachta pre optickú jednotku |
| 13 | servisná visačka (umiestnená na vrchu šasy smerom k prednej časti) | | |

Pohl'ad zozadu

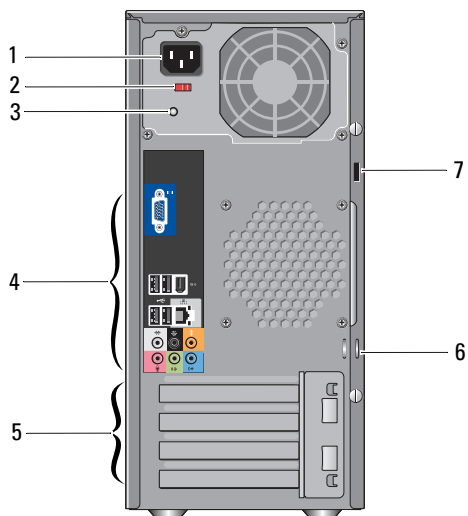

- | | | | |
|---|-----------------------------------|---|-------------------------|
| 1 | napájacia zásuvka | 2 | spínač výberu napätia |
| 3 | kontrolka stavu napájania | 4 | zásuvky zadného panela |
| 5 | zásuvky pre rozširujúce karty (4) | 6 | krúžky pre visací zámok |
| 7 | zásuvka bezpečnostného kábla | | |

Konektory zadného panela

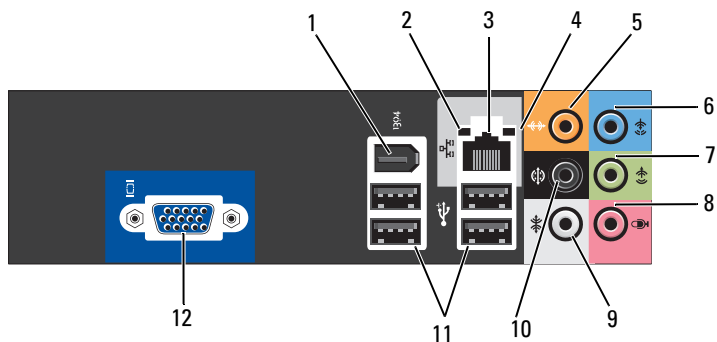

- | | | | |
|----|--------------------------------|----|--------------------------------|
| 1 | konektor IEEE 1394 | 2 | kontrolka integrity prepojenia |
| 3 | konektor sieťového rozhrania | 4 | kontrolka aktivity siete |
| 5 | konektor pre stred/subwoofer | 6 | zásuvka pre line-in |
| 7 | konektor pre ĽP line-out | 8 | mikrofón |
| 9 | konektor pre bočný ĽP surround | 10 | konektor pre zadný ĽP surround |
| 11 | konektory USB 2,0 (4) | 12 | VGA video konektor |

Nastavenie počítača

Inštalácia počítača v uzavretom priestore

Inštalácia počítača v uzavretom priestore môže obmedziť prúdenie vzduchu a znížiť výkon počítača, prípadne spôsobiť prehriatie. Pri inštalácii počítača v uzavretom priestore sa riad'te pokynmi uvedenými nižšie:

- ➡ **OZNÁMENIE:** Špecifikácia prevádzkovej teploty, ktorá je uvedená v tejto príručke, uvádza maximálnu okolitú prevádzkovú teplotu. Pri inštalácii počítača v uzavretom priestore musí byť okolitá teplota v miestnosti zohľadnená. Ak je napríklad okolitá teplota v miestnosti 25°C (77°F), máte k dispozícii len teplotné rozmedzie 5° až 10°C (9° až 18°F), v závislosti od špecifikácií počítača, kým počítač nedosiahne maximálnu prevádzkovú teplotu. Podrobné technické údaje vášho počítača nájdete v časti „Technické údaje“ na strane 17.
- Na všetkých vetraných stranách nechajte minimálne 10,2 cm (4 palce) prázdneho priestoru, aby ste umožnili požadovaný tok vzduchu pre správnu ventiláciu.
- Ak má váš uzavretý priestor dvere, musia byť takého typu, ktorý umožňuje minimálne 30 percent toku vzduchu cez tento uzavretý priestor (vpredu a vzadu).
- ➡ **OZNÁMENIE:** Počítač neinštalujte v uzavretom priestore, ktorý neumožňuje tok vzduchu. Obmedzenie toku vzduchu má vplyv na výkon počítača a môže spôsobiť jeho prehriatie.

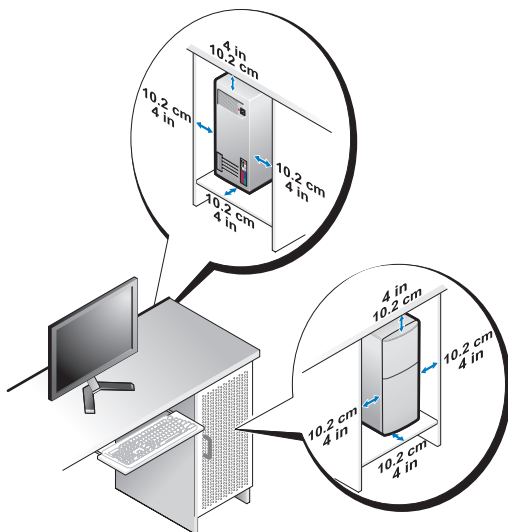

- Ak je váš počítač nainštalovaný v rohu na stole alebo pod stolom, nechajte min. 5,1 cm (2 palce) prázdneho priestoru medzi počítačom a stenou, aby bol umožnený požadovaný tok vzduchu pre správnu ventiláciu.

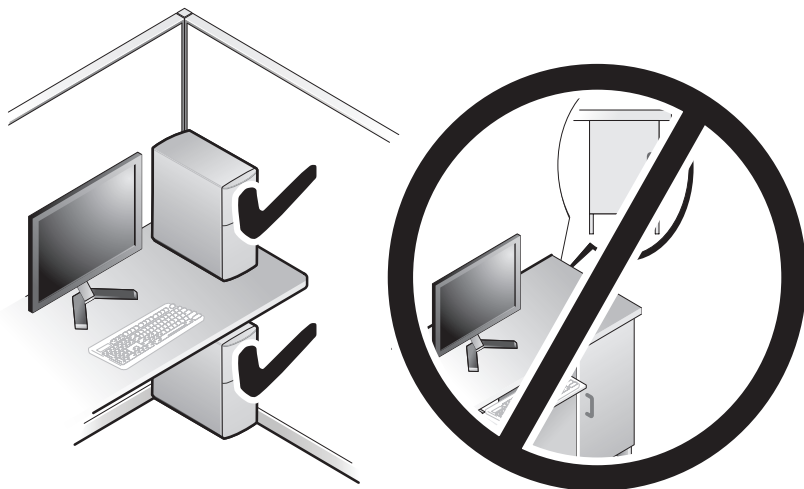

Pripojenie na internet



POZNÁMKA: Poskytovatelia internetových služieb a ich ponuky sa v jednotlivých krajinách odlišujú.

Ak sa chcete pripojiť na internet, budete potrebovať modem alebo sieťové pripojenie a poskytovateľa internetových služieb (ISP). Váš ISP ponúkne jednu alebo viacero z nasledujúcich možností internetového pripojenia:

- DSL pripojenie, ktoré poskytuje prístup k vysokorychlostnému Internetu prostredníctvom existujúcej telefónnej linky alebo bunkovej telefónnej služby. Pomocou pripojenia DSL môžete pristupovať na Internet a súčasne používať telefón.
- Pripojenie pomocou káblového modemu – prístup k vysokorychlostnému Internetu prostredníctvom lokálneho káblového TV vedenia.
- Pripojenie pomocou satelitného modemu – prístup k vysokorychlostnému Internetu prostredníctvom systému satelitnej televízie.
- Telefonické pripojenie – prístup k Internetu prostredníctvom telefónneho vedenia. Telefonické pripojenie je omnoho pomalšie než pripojenia pomocou DSL a káblového (alebo satelitného) modemu.
- Bezdrôtové pripojenie na sieť LAN - prístup na Internet s použitím bezdrôtovej technológie Bluetooth®.

Ak používate telefonické pripojenie, pripojte telefónnu linku ku konektoru pre modem na počítači a k telefónnej zásuvke ešte predtým, než nastavíte pripojenie na Internet. Ak používate pripojenie pomocou DSL alebo káblového/satelitného modemu, informácie o nastavení získate od ISP alebo bunkovej telefónnej služby.

Nastavenie pripojenia na internet



Postup pri nastavovaní pripojenia na Internet prostredníctvom poskytnutého odkazu ISP na pracovnej ploche:

- 1 Uložte a zavrite všetky otvorené súbory a ukončíte všetky otvorené programy.
- 2 Dvakrát kliknite na ikonu ISP na pracovnej ploche operačného systému Microsoft® Windows®.
- 3 Pri nastavovaní postupujte podľa pokynov na obrazovke.

Ak na vašej pracovnej ploche nemáte ikonu ISP alebo ak chcete nastaviť pripojenie na Internet pomocou iného ISP, vykonajte kroky uvedené v nasledujúcej časti, v súlade s používaným operačným systémom.

 **POZNÁMKA:** Ak máte problém s pripojením na Internet, pozrite si *Technologickú príručku Dell*. Ak sa nemôžete pripojiť na Internet, ale v minulosti sa vám to úspešne podarilo, je možné, že ISP má výpadok. Obráťte sa na ISP a overte stav poskytovania služieb alebo sa neskôr skúste pripojiť znova.

 **POZNÁMKA:** Majte pripravené informácie o ISP. Ak nemáte ISP, Sprievodca pripojením na Internet vám pomôže získať ISP.

- 1 Uložte a zavrite všetky otvorené súbory a ukončíte všetky otvorené programy.
 - 2 Kliknite na tlačidlo Štart vo Windows Vista™ , a kliknite na **Ovládací panel**.
 - 3 V časti **Sieť a Internet** kliknite na položku **Pripojenie na Internet**. Zobrazí sa okno **Pripojenie na Internet**.
 - 4 V závislosti od požadovaného spôsobu pripojenia kliknite na položku **Širokopásmové (PPPoE)**, alebo **Telefonické pripojenie**:
 - Ak chcete používať DSL, satelitný modem, káblový TV modem alebo technológiu bezdrôtového pripojenia Bluetooth, zvol'te **Široké pásmo**.
 - Ak chcete používať telefonický modem alebo ISDN, zvol'te **Telefonické pripojenie**.
-  **POZNÁMKA:** Ak neviete, ktorý typ pripojenia máte vybrať, kliknite na položku **Poradiť pri výbere** alebo sa obráťte na svojho ISP.
- 5 Pri dokončení nastavenia postupujte podľa pokynov na obrazovke a používajte informácie poskytnuté vašim ISP.
 - 6 Uložte a zavrite všetky otvorené súbory a ukončíte všetky otvorené programy.
 - 7 Kliknite na tlačidlo Štart Windows Vista™ , a kliknite na **Ovládací panel**.
 - 8 V časti **Sieť a Internet** kliknite na položku **Pripojenie na Internet**. Zobrazí sa okno **Pripojenie na Internet**.

- 9 V závislosti od požadovaného spôsobu pripojenia kliknite na položku **Širokopásmové (PPPoE)**, alebo **Telefonické pripojenie**:
- Ak chcete používať DSL, satelitný modem, káblový TV modem alebo technológiu bezdrôtového pripojenia Bluetooth, zvol'te **Široké pásmo**.
 - Ak chcete používať telefonický modem alebo ISDN, zvol'te **Telefonické pripojenie**.
-  **POZNÁMKA:** Ak neviete, ktorý typ pripojenia máte vybrať, kliknite na položku **Poradiť pri výbere** alebo sa obráťte na svojho ISP.
- 10 Pri dokončení nastavenia postupujte podľa pokynov na obrazovke a používajte informácie poskytnuté vašim ISP.

Prenos informácií do nového počítača

Pri prenose súborov a iných dát z jedného počítača do druhého vám môže pomôcť použitie „sprievodcov“ operačného systému – napríklad pri prenose zo *starého* počítača do *nového*. Pri prenose informácií do nového počítača a používaní sprievodcu Windows Vista®:

- 1 Kliknite na tlačidlo Štart vo Windows Vista  a potom kliknite na položku **Preniesť súbory a nastavenia** → **Spustiť jednoduchú migráciu systému**.
- 2 V dialógovom okne **Kontrola používateľských kont** kliknite na položku **Pokračovať**.
- 3 Kliknite na položku **Začať nový prenos** alebo **Pokračovať v prebiehajúcom prenose**.

Postupujte podľa pokynov na obrazovke sprievodcu **Jednoduchá migrácia systému**.

Technické údaje



POZNÁMKA: Ponuka sa môže líšiť podľa regiónu. Ďalšie informácie týkajúce sa konfigurácie vášho počítača získate kliknutím na **Štart** → **Pomoc a technická podpora** a potom zvolíte možnosť pre prezeranie informácií o vašom počítači.

Procesor	Inspiron 518	Inspiron 519
Typ	<ul style="list-style-type: none"> • procesor Intel® Core™ 2 Quad • procesor Intel Core 2 Duo • procesor Intel Pentium® Dual-Core • procesor Intel Celeron® 	<ul style="list-style-type: none"> • AMD Athlon™ 64/ LE/ 64 X2/ X2 BE • AMD Phenom™ X2/ X4/ X2 GE/ trojjadrový
Cache 2. úrovne (L2)	Minimálne 512 kB reťazový zápis, osemcestne množinovo asociatívna SRAM so spätným zápisom	<ul style="list-style-type: none"> • Do 2 MB pre AMD Athlon 64 X2 dvojjadrové procesory • Do 512 kB pre procesory AMD Athlon 64 • Do 4 MB pre procesory AMD Phenom
Šírka zbernice DRAM	–	64 bit na kanál

Informácie o počítači	Inspiron 518	Inspiron 519
Systémová čipová sada	Intel G33 a ICH9	AMD RS780 a SB700
Podpora RAID	RAID 1 (zrkadlenie)	–
Šírka dátovej zbernice	64 bitov	–
Šírka zbernice DRAM	64 bitov	–
Šírka adresnej zbernice procesora	32 bitov	16 bitové prepojenie v oboch smeroch HyperTransport
Flash EPROM	8 Mb	8 Mb

Rozšířená zbernica	Inspiron 518	Inspiron 519
Typ zbernice	PCI 2.3 PCI Express 1,0A SATA 1,0 a 2,0 USB 2.0	PCI 2.3 PCI Express 2,0 SATA 1,0 a 2,0 USB 2.0
Rýchlosť zbernice		
PCI	133 MB/s	133 MB/s
PCI Express	zásuvka x1 obojsmerná rýchlosť – 500 MB/s zásuvka x16 obojsmerná rýchlosť – 8 GB/s	zásuvka x1 obojsmerná rýchlosť – 1 GB/s zásuvka x16 obojsmerná rýchlosť – 16 GB/s
SATA	1,5 Gb/s a 3,0 Gb/s	1,5 Gb/s a 3,0 Gb/s
USB	<ul style="list-style-type: none"> • Vysoká rýchlosť – 480 Mb/s • Plná rýchlosť – 12 Mb/s • Nízka rýchlosť – 1,2 Mb/s 	<ul style="list-style-type: none"> • Vysoká rýchlosť – 480 Mb/s • Plná rýchlosť – 12 Mb/s • Nízka rýchlosť – 1,2 Mb/s
PCI		
Konektory	jeden	jeden
Veľkosť konektoru	124 pólov	124 pólov
Dátová šírka konektoru (maximum)	32 bitov	32 bitov

Rozšířená zbernica	Inspiron 518	Inspiron 519
PCI Express		
Konektor	Dva x1	Dva x1
Vel'kosť konektoru	36 kolíkov	36 kolíkov
Dátová šírka konektoru (maximum)	Dráha 1 PCI Express	Dráha 1 PCI Express
PCI Express		
Konektor	Jeden x16	Jeden x16
Vel'kosť konektoru	164 pólov	164 pólov
Dátová šírka konektoru (maximum)	Dráha 16 PCI Express	Dráha 16 PCI Express

Pamäť	Inspiron 518/519
Zásuvka na pamäťový modul	štyri zásuvky DDR2 DIMM prístupné pre používateľa
Vel'kosti pamäťových modulov	512 MB, 1 GB a 2 GB
Typ pamäte	667 MHz, 800 MHz Non-ECC DDR2 SDRAM
Minimálna pamäť	512 Mb
Maximálna pamäť	4 Gb

Zariadenia	Inspiron 518/519
Prístupné externe	jedna 3,5-palcová šachta pre jednotku dve 5,25-palcové šachty pre jednotku
Prístupné interne	dve 3,5-palcové šachty pre jednotku
Dostupné zariadenia	Dva 3,5-palcové pevné disky SATA Dve 5,25-palcové jednotky SATA DVD-ROM/ DVD+/-RW super multi / jednotka Blu-ray Disc / jednotka Blu-ray Disc RW Jedna 3,5-palcová čítačka kariet USB nosičov/čítačka kariet s technológiou Bluetooth

Externé konektory

Audio

ALC888 (7,1 kanálové audio)

Konektor line-in – na pripojenie zariadenia na nahrávanie/prehrávanie, napr. mikrofónu, kazetového prehrávača, CD prehrávača alebo videorekordéra, použite modrý konektor line-in

Na počítačoch so zvukovou kartou použite konektor na karte.

Konektor pre predný LP line-out – na pripojenie slúchadiel a väčšiny reproduktorov s integrovanými zosilňovačmi použite zelený konektor line-out.

Na počítačoch so zvukovou kartou použite konektor na karte.

Konektor mikrofónu – na pripojenie mikrofónu osobného počítača pre vstup zvuku alebo hudby do zvukového alebo telefónneho programu použite ružový konektor.

Na počítačoch so zvukovou kartou použite konektor mikrofónu na karte.

Konektor pre stred/subwoofer – na pripojenie subwoofera použite oranžový konektor.

Konektor pre zadný LP reproduktor – na pripojenie viackanálových reproduktorov použite čierny konektor surround.

Konektor pre bočný LP surround – na dodanie vylepšeného zvuku surround pre počítače s reproduktormi 7,1 použite sivý konektor.

Na počítačoch so zvukovou kartou použite konektor na karte.

Konektory (pokračovanie)**Inspiron 518/519**

IEEE 1394

Jeden 6–kolíkový sériový konektor na zadnom paneli

Konektor IEEE 1394 používajte na vysokorýchlostné dátové zariadenia, napr. digitálne video kamery a externé pamäťové zariadenia.

Sieť

Sieťové rozhranie LAN Ethernet 10/100/1000 mbit/s na systémovej doske.

Zásuvka RJ-45 – pripojte jeden koniec kábla pripojenia na sieť do konektora vašej siete alebo do sieťového alebo širokopásmového zariadenia. Druhý koniec kábla pripojenia na sieť zapojte do konektora sieťového rozhrania na vašom počítači. Bezpečné pripojenie kábla pripojenia na sieť je indikované kliknutím.



OZNÁMENIE: Telefónny kábel nezapájajte do konektora siete.

Na počítačoch s doplnkovou kartou s konektorom siete použite pri inštalácii viacerých sieťových pripojení konektory na karte a zozadu počítača (napr. oddelený intranet a extranet).

Odporúčame použitie káblov a konektorov pre sieť kategórie 5. Ak musíte použiť káble kategórie 3, nastavte rýchlosť siete na 10 mbit/s, aby bola zabezpečená spoľahlivá prevádzka.

Konektory (pokračovanie)**Inspiron 518/519**

USB	osem konektorov USB 2,0 predný panel (2) zadný panel (4) horná zásuvka USB (2) Zadné USB konektory použite pre zariadenia, ktoré ostávajú pripojené, napr. tlačiareň a klávesnicu. POZNÁMKA: Predné konektory USB sa odporúčajú na zariadenia, ktoré pripájate príležitostne, napr. pamäťové kľúče flash, kamery alebo zavádzacie USB zariadenia.
Video	Integrované video 15-pólový konektor – Kábel monitora VGA pripojte na konektor VGA na počítači. POZNÁMKA: Váš počítač podporuje doplnkovú grafickú kartu PCI Express x16. Ak máte nainštalovanú grafickú kartu, použite konektor na karte.
Konektory systémovej dosky	
Ventilátor šasy	jeden 3-kolíkový konektor
Hlava audio HDA na prednom paneli	jeden 10-kolíkový konektor
Ovládanie predného panela	jeden 10-kolíkový konektor
Interná USB	štyri 10-kolíkové konektory
Pamäť	štyri 240-kolíkové konektory
PCI 2.3	jeden 124-kolíkový konektor
PCI Express x1	dva 36-kolíkové konektory
PCI Express x16	jeden 164-kolíkový konektor
Napätie	jeden 24-kolíkový konektor
Napätie 12V	jeden 4-kolíkový konektor
Procesor	<ul style="list-style-type: none">• Inspiron 518 – jeden 775-kolíkový konektor• Inspiron 519 – jeden 940-kolíkový konektor
Ventilátor procesora	jeden 4-kolíkový konektor
sériová jednotka ATA	štyri 7-kolíkové konektory

Predná časť počítača

Tlačidlo zapnutia/vypnutia

Stláčacie tlačidlo

Kontrolka výkonu

Modrá kontrolka — Blikanie modrej kontrolky signalizuje, že počítač je v stave spánku; ak kontrolka svieti nepretržite na modro, signalizuje to zapnutý stav.

Žltá kontrolka — Blikanie žltej kontrolky signalizuje problém so systémovou doskou. Svieti žltou farbou, keď systém nenabootuje, čo naznačuje, že systémová doska nemôže spustiť inicializáciu. Mohlo by sa jednáť o problém systémovej dosky alebo napájacieho zdroja (pozri „Problémy výkonu“ na strane 36).

Kontrolka aktivity jednotky

Modrá kontrolka — Blikajúca modrá kontrolka signalizuje, že počítač číta alebo zapisuje údaje na pevný disk SATA alebo na optickú jednotku.

Zadná časť počítača

Kontrolka integrity prepojenia (na integrovanom sieťovom adaptéri)

Zelené svetlo – indikuje prítomnosť dobrého spojenia medzi sieťou 10/100 mbit/s a počítačom.

Oranžové svetlo – indikuje prítomnosť dobrého spojenia medzi sieťou 1000 mbit/s a počítačom.

Vyp. (bez svetla) – indikuje, že počítač nezisťuje fyzické pripojenie na sieť.

Kontrolka činnosti siete (na integrovanom sieťovom adaptéri)

Blikajúce žlté svetlo – indikuje, že na sieti prebieha činnosť.

Vyp. (bez svetla) – indikuje, že na sieti neprebíha činnosť.

Diagnostické svetlo napájania energiou

Zelená – indikuje, že dochádza k napájaniu energiou.

Vyp. – indikuje, že nedochádza k napájaniu energiou alebo že napájanie energiou nefunguje.

Napätie	Inspiron 518/519
napájanie jednosmerným prúdom:	
Príkon	300 W
Maximálne odvádzanie tepla	162 W
	POZNÁMKA: Odvádzanie tepla sa vypočíta použitím výkonovej zaťažiteľnosti napájania energiou.
Napätie (dôležité informácie o napät'ovom nastavení pozri v bezpečnostných pokynoch, ktoré boli dodané s vaším počítačom)	115/230 VAC, 50/60 Hz a 7A/ 4A
Gombíková batéria	3-V CR2032 lítiová gombíková
Fyzikálne vlastnosti	Inspiron 518/519
Výška	379 mm (14,9 palca)
Šírka	17,0 cm (6,7 palca)
Hĺbka	43,5 cm (17,1 palca)
Hmotnosť	13,1 kg (28,9 lb)
Nároky na prostredie	Inspiron 518/519
Teplotný rozsah:	
Prevádzkový stav	10° až 35°C (50° až 95°F)
Skladovanie	-40 až 65 °C (-40 až 149 °F)
Relatívna vlhkosť (maximálna):	20 % až 80 % (nekondenzujúca)
Maximálna vibrácia (použitie náhodného vibračného spektra, ktoré simuluje používateľ'ské prostredie):	
Prevádzkový stav	5 až 350 Hz pri 0,0002 G ² /Hz
Skladovanie	5 až 500 Hz pri 0,001 až 0,01 G ² /Hz

Nároky na prostredie (pokračovanie)**Inspiron 518/519**

Maximálny náraz (meraný s pevným diskom v polohe so zaparkovanými hlavami a polovičným sínusovým impulzom s trvaním 2 ms):

Prevádzkový stav 40 G +/- 5% s trvaním impulzu 2 ms
+/- 10% (ekvivalentné k 20 palcov/s
[51 cm/s])

Skladovanie 105 G +/- 5% s trvaním impulzu 2 ms
+/- 10% (ekvivalentné k 50 palcov/s
[127 cm/s])

Nadmorská výška (maximálna):

Prevádzkový stav -15,2 až 3 048 m (-50 až 10 000 ft)

Skladovanie -15,2 až 10,668 m (-50 až 35 000 ft)

Úroveň vzduchom prenášaných kontaminantov G2 alebo nižšia, ako je definované v ISA-S71.04-1985

Odstraňovanie problémov

 **UPOZORNENIE:** Aby ste predišli pravdepodobnému elektrickému zásahu, úrazu spôsobenému pohybom lamiel ventilátora alebo iným neočakávaným zraneniam, pred otváraním krytu vždy odpojte počítač od elektrickej siete.

Nástroje na odstraňovanie problémov

Pri riešení problémov vášho počítača postupujte podľa týchto tipov:

- Ak ste pridali alebo odstránili nejakú časť skôr, než sa problém vyskytol, pozrite si inštalčné postupy a uistite sa, že táto časť bola správne nainštalovaná.
- Ak nefunguje periférne zariadenie, presvedčte sa, či je správne pripojené.
- Ak sa na obrazovke zobrazí chybové hlásenie, zapíšte si jeho presné znenie. Toto hlásenie môže pomôcť pracovníkom technickej podpory zistiť a napraviť problém(y).
- Ak sa v programe vyskytne chybové hlásenie, pozrite si dokumentáciu k programu.



POZNÁMKA: Postupy v tomto dokumente boli napísané pre predvolené zobrazenie Microsoft® Windows®, takže ak si váš počítač Dell™ nastavíte na zobrazenie Windows Classic, nemusia platiť.

Zvukové signály

Počas spúšťania môže počítač vydávať viacero zvukových signálov, ak monitor nemôže zobrazit chyby alebo problémy. Tento súbor signálov, nazývaný zvukový kód, identifikuje problém. Jeden možný zvukový signál pozostáva z opakovaných troch krátkych pípnutí. Tento zvukový signál oznamuje, že počítač narazil na možnú chybu systémovej dosky.

Ak počítač vydáva signál pri spúšťaní:

- 1 Zapište zvukový signál.
- 2 Spustite nástroj Dell Diagnostics a identifikujte závažnejšiu príčinu (pozri „Dell Diagnostics“ na strane 32).

Kód (opakované krátke pípnutia)	Popis	Navrhovaná pomoc
1	Chyba kontrolného súčtu BIOS. Možné zlyhanie systémovej dosky.	Kontaktujte Dell. Ďalšie informácie uvádza „Kontaktovanie spoločnosti Dell“ na strane 57.
2	Neboli detegované žiadne pamäťové moduly	<p>1 Ak máte nainštalované dva alebo viac pamäťových modulov, odstráňte moduly, preinštalujte jeden modul (pozrite si <i>servisnú príručku</i> na adrese support.dell.com) a potom reštartujte počítač. Ak sa počítač spustí normálne, nainštalujte ďalší modul. Pokračujte, kým neidentifikujete chybný modul alebo nenainštalujete všetky moduly bez chyby.</p> <p>2 Do počítača si nainštalujte dobrú pamäť toho istého typu, ak je dostupná (pozrite si <i>servisnú príručku</i> na webovej stránke technickej podpory Dell support.dell.com).</p> <p>3 Ak problém pretrváva, obráťte sa na spoločnosť Dell.</p>
3	Možné zlyhanie systémovej dosky	Kontaktujte Dell. Ďalšie informácie uvádza „Kontaktovanie spoločnosti Dell“ na strane 57.
4	Chyba čítania/zápisu RAM	<p>1 Ubezpečte sa, že neexistuje žiadny špeciálny pamäťový modul/umiestnenie pamäťového konektora (pozrite si <i>servisnú príručku</i> na webovej stránke technickej podpory Dell support.dell.com).</p> <p>2 Overte si, že pamäťové moduly, ktoré inštalujete, sú kompatibilné s počítačom (pozrite si <i>servisnú príručku</i> na webovej stránke technickej podpory Dell support.dell.com).</p> <p>3 Ak problém pretrváva, obráťte sa na Dell (pozrite „Kontaktovanie spoločnosti Dell“ na strane 57).</p>

Kód (opakované krátke pípnutia)	Popis	Navrhovaná pomoc
5	Zlyhanie hodín reálneho času. Možná chyba batérie alebo systémovej dosky.	<p>1 Vymeňte batériu (pozrite si <i>servisnú príručku</i> na webovej stránke technickej podpory Dell support.dell.com).</p> <p>2 Ak problém pretrváva, obráťte sa na Dell (pozrite „Kontaktovanie spoločnosti Dell“ na strane 57).</p>
6	Chyba video testu BIOS	Kontaktujte Dell. Ďalšie informácie uvádza „Kontaktovanie spoločnosti Dell“ na strane 57.
7	Chyba testu vyrovnávacej pamäte procesora	Kontaktujte Dell. Ďalšie informácie uvádza „Kontaktovanie spoločnosti Dell“ na strane 57.

Systémové hlásenia



POZNÁMKA: Ak hlásenie, ktoré sa vygenerovalo, nie je uvedené v zozname, pozrite si buď dokumentáciu operačného systému alebo dokumentáciu programu, ktorý bol spustený, keď sa hlásenie zobrazilo.



POZNÁMKA: Informácie o odstraňovaní a inštalácii častí nájdete v *servisnej príručke* na webovej stránke technickej podpory Dell support.dell.com.

1394 CABLE CONNECTION FAILURE (CHYBA PRIPÁJACIEHO KÁBLA 1394) —

Kábel IEEE 1394 môže byť uvoľnený. Skontrolujte pripojenie kábla.

ALERT! PREVIOUS ATTEMPTS AT BOOTING THIS SYSTEM HAVE FAILED AT CHECKPOINT [NNNN]. FOR HELP IN RESOLVING THIS PROBLEM, PLEASE NOTE THIS CHECKPOINT AND CONTACT DELL TECHNICAL SUPPORT (VÝSTRAHA! PREDCHÁDZAJÚCE POKUSY PRI ZAVÁDZANÍ TOHTO SYSTÉMU ZLYHALI NA KONTROLNOM BODE [NNNN]. NA POMOC PRI RIEŠENÍ TOHTO PROBLÉMU SI POZNAMENAJTE TENTO KONTROLNÝ BOD A KONTAKTUJTE TECHNICKÚ PODPORU DELL) — Počítač zlyhal pri dokončení zavádzacieho programu trikrát za sebou kvôli tej istej chybe (pomoc pozri v časti „Kontaktovanie spoločnosti Dell“ na strane 57).

CMOS CHECKSUM ERROR (CHYBA KONTROLNÉHO SÚČTU CMOS) — Možná chyba systémovej dosky alebo nízky stav batérie RTC. Vymeňte batériu. Pozrite si *servisnú príručku* na webovej stránke technickej podpory Dell support.dell.com alebo si pozrite časť „Kontaktovanie spoločnosti Dell“ na strane 57.

CPU FAN FAILURE (ZLYHANIE VENTILÁTORA CPU) — Zlyhanie ventilátora CPU. Vymeňte ventilátor CPU.

DISKETTE READ FAILURE (ZLYHANIE ČÍTANIA DISKETY) — Disketa môže byť chybná alebo môže byť uvoľnený kábel. Vymeňte disketu alebo skontrolujte, či nie sú pripojené káble uvoľnené.

FRONT I/O CABLE CONNECTION FAILURE (CHYBA PRIPOJENIA PREDNÉHO KÁBLA VSTUPU/VÝSTUPU) — Kábel predného panela vstupu/výstupu môže byť uvoľnený.

FRONT USB CABLE CONNECTION FAILURE (CHYBA PRIPOJENIA PREDNÉHO KÁBLA USB) — Kábel USB, ktorý pripája porty USB na prednom paneli vstupu/výstupu k systémovej doske, môže byť uvoľnený.

HARD-DISK DRIVE FAILURE (PORUCHA PEVNÉHO DISKU) — Možná porucha pevného disku počas samočinného testu po spustení (POST). Skontrolujte káble/vymeňte pevné disky alebo pomoc nájdete v časti „Kontaktovanie spoločnosti Dell“ na strane 57.

HARD-DISK DRIVE READ FAILURE (ZLYHANIE PRI ČÍTANÍ Z PEVNÉHO DISKU) — Možné zlyhanie pevného disku počas testu zavádzania pevného disku (pomoc pozrite v časti „Kontaktovanie spoločnosti Dell“ na strane 57).

KEYBOARD FAILURE (ZLYHANIE KLÁVESNICE) — Chyba klávesnice alebo uvoľnený kábel klávesnice.

NO BOOT DEVICE AVAILABLE (NIE JE DOSTUPNÉ ŽIADNE ZAVÁDZACIE

ZARIADENIE) — Na pevnom disku alebo zavádzacom nosiči v optickej jednotke neexistuje žiadna zavádzacia časť, alebo je uvoľnený káble pevného disku/optickej jednotky, alebo neexistuje žiadne zavádzacie zariadenie.

- Ak je zavádzacím zariadením optická jednotka, ubezpečte sa, že v jednotke je zavádzací nosič.
- Ak je zavádzacím zariadením pevný disk, ubezpečte sa, či sú pripojené káble a či je disk správne nainštalovaný a rozdelený ako zavádzacie zariadenie.
- Spustite Nastavenie systému a ubezpečte sa, že informácia o zavádzacej sekvencii je správna.

NO TIMER TICK INTERRUPT (ŽIADNE PRERUŠENIE HODINOVÉHO SIGNÁLU

ČASOVAČA) — Čip na systémovej doske nemusí správne fungovať alebo má chybu systémovej doska.

NOTICE - HARD DRIVE SELF MONITORING SYSTEM HAS REPORTED THAT A PARAMETER HAS EXCEEDED ITS NORMAL OPERATING RANGE (OZNÁMENIE - SAMOMONITOROVACÍ SYSTÉM PEVNÉHO DISKU NAHLÁSIL, ŽE JEDEN PARAMETER PREKROČIL SVOJ NORMÁLNY ROZSAH ČINNOSTI). DELL RECOMMENDS THAT YOU BACK UP YOUR DATA REGULARLY. A PARAMETER OUT OF RANGE MAY OR MAY NOT INDICATE A POTENTIAL HARD DRIVE PROBLEM. (DELL ODPORUČA PRAVIDELNÉ ZÁLOHOVANIE DÁT. PARAMETER MIMO ROZSAHU MÔŽE, ALEBO

NEMUSÍ, INDIKOVAT' MOŽNÝ PROBLÉM S PEVNOU JEDNOTKOU) — Chyba samomonitorovacej, analyzovej a oznamovacej technológie (S.M.A.R.T.). Možná chyba pevného disku. Túto funkciu možno povoliť alebo zrušiť v základnom systéme nastavení vstupu/výstupu (BIOS).

TOP USB CABLE CONNECTION FAILURE (CHYBA PRIPOJENIA VRCHNÉHO KÁBLA USB) — Kábel USB, ktorý pripája porty USB na vrchnej zásuvke USB k

systémovej doske môže byť uvoľnený.

USB OVER CURRENT ERROR (CHYBA PRÍLIŠNÉHO PRÚDU USB) — Odpojte zariadenie USB. Pre zariadenie USB použite externý zdroj energie.

WARNING: SYSTEM FAN FAILURE, PLEASE CONTACT DELL TECHNICAL SUPPORT IMMEDIATELY (VAROVANIE: CHYBA SYSTÉMOVÉHO VENTILÁTORA, KONTAKTUJTE PROSÍM OKAMŽITE TECHNICKÚ PODPORU DELL) — Chyba systémového ventilátora. Vymeňte systémový ventilátor.

Odstraňovanie porúch hardvéru v operačnom systéme Windows Vista®

Ak zariadenie nebolo detegované počas nastavenia operačného systému alebo je detegované, ale nesprávne nakonfigurované, môžete nekompatibilitu riešiť pomocou nástroja Hardware Troubleshooter (Sprievodca pri riešení problémov s hardvérom).

Nástroj Hardware Troubleshooter (Sprievodca pri riešení problémov s hardvérom) spustíte nasledovne:

- 1 Kliknite na tlačidlo Štart Windows Vista  a kliknite na **Pomoc a technická podpora**.
- 2 Do vyhľadávacieho poľa napíšte `hardware troubleshooter` a stlačte <Enter>, čím spustíte vyhľadávanie.

Spomedzi výsledkov vyhľadávania zvol'te tú možnosť, ktorá najlepšie vystihuje problém a postupujte podľa zvyšných krokov odstraňovania problémov.

Dell Diagnostics

 **UPOZORNENIE:** Pred tým, než pristúpite k vykonaniu akýchkoľvek postupov v tejto časti, vykonajte bezpečnostné pokyny, ktoré boli dodané s vaším počítačom.

Kedy použiť nástroj Dell Diagnostics.

Ak budete mať s vaším počítačom problém, vykonajte kontrolu v časti Blokovanie a problémy softvéru (pozrite „Blokovanie a problémy softvéru“ na strane 38) a pred kontaktovaním technickej pomoci Dell spustite nástroj Dell Diagnostics.

Odporúčame vám, aby ste si tento postup pred začatím vytlačili.



OZNÁMENIE: Nástroj Dell Diagnostics funguje iba na počítačoch Dell™.



POZNÁMKA: Nosič *Drivers and Utilities* je voliteľnou možnosťou a nemusí tvoriť súčasť dodávky vášho počítača.

Pozrite si časť *Nastavenie systému* v *servisnej príručke*, kde nájdete informácie o konfigurácii vášho počítača a ubezpečte sa, že zariadenie, ktoré chcete testovať, sa zobrazuje v programe *Nastavenie systému* a je aktívne.

Spustite nástroj Dell Diagnostics z pevnej jednotky alebo z nosiča *Drivers and Utilities*.

Spustenie nástroja Dell Diagnostics z pevného disku

Nástroj Dell Diagnostics je umiestnený v skrytej oblasti diagnostickej pomôcky na vašom pevnom disku.



POZNÁMKA: Ak váš počítač nedokáže zobrazit' obraz na obrazovke, pozrite „Kontaktovanie spoločnosti Dell“ na strane 57.

- 1 Presvedčte sa, či je počítač zapojený do elektrickej zásuvky, o ktorej sa vie, že správne funguje.
- 2 Zapnite alebo reštartujte počítač.
- 3 Hneď po zobrazení loga DELL™ stlačte kláves <F12>. V ponuke zavádzania zvol'te **Diagnostics** (Diagnostika) a stlačte <Enter>.



POZNÁMKA: Ak budete čakať prídlho a zobrazí sa logo operačného systému, vyčkajte kým nevidíte pracovnú plochu Microsoft® Windows®. Potom vypnite počítač a skúste znovu.



POZNÁMKA: Ak uvidíte hlásenie, že nebola nájdená žiadna oblasť s diagnostickou pomôckou, spustíte nástroj Dell Diagnostics z média *Drivers and Utilities*.

- 4 Na spustenie nástroja Dell Diagnostics z oblasti diagnostickej pomôcky na vašej pevnej jednotke stlačte ľubovoľný kláves.

Spustenie nástroja Dell Diagnostics z nosiča *Drivers and Utilities*

- 1 Vložte médium *Drivers and Utilities*.
- 2 Počítač vypnite a opätovne ho zapnite.

Keď sa zobrazí logo DELL, ihneď stlačte <F12>.



POZNÁMKA: Ak budete čakať prídlho a zobrazí sa logo operačného systému, vyčkajte kým nevidíte pracovnú plochu Microsoft® Windows®. Potom vypnite počítač a skúste znovu.



POZNÁMKA: Nasledujúce kroky zmenia poradie zavádzania len jednorazovo. Počas nasledujúceho spustenia počítač zavádza systém podľa zariadení definovaných v programe Nastavenie systému.

- 3 Keď sa zobrazí zoznam zavádzacích zariadení, zvýraznite **CD/DVD/CD-RW** a stlačte <Enter>.
- 4 V ponuke, ktorá sa zobrazí, zvol'te možnosť **Zaviesť z CD-ROM** a stlačte <Enter>.
- 5 Napíšte 1, čím spustíte ponuku CD a na pokračovanie stlačte <Enter>.

- 6 V očíslovanom zozname zvol'te položku **Spustiť 32-bitovú verziu nástroja Dell Diagnostics**. Ak je v zozname uvedených niekoľko verzií, zvol'te tú, ktorá sa týka vášho počítača.
- 7 Keď sa objaví **Hlavná ponuka** nástroja Dell Diagnostics, zvol'te test, ktorý chcete spustiť.

Okno Main Menu (Hlavná ponuka) nástroja Dell Diagnostics

- 1 Po zavedení programu Dell Diagnostics a zobrazení obrazovky **Main Menu** (Hlavná ponuka) kliknite na tlačidlo požadovanej možnosti.



POZNÁMKA: Odporúča sa, aby ste zvolili **Test System** (Testovať systém), čím prebehne kompletný test vášho počítača.

Možnosť	Funkcia
Test Memory (Testovať pamäť)	Spustiť samostatný test pamäte
Test System (Testovať systém)	Spustiť nástroj System Diagnostics (Diagnostika systému)
Exit (Skončiť)	Skončiť diagnostiku

- 2 Po zvolení možnosti **Test System** (Testovať systém) v hlavnej ponuke sa zobrazí nasledujúca ponuka:



POZNÁMKA: Odporúčame vám v dolnej ponuke zvoliť **Extended Test** (Rozšírený test), ktorý spustí dôkladnejšiu kontrolu zariadení počítača.

Možnosť	Funkcia
Express Test (expresný test)	Vykoná rýchly test zariadení v systéme. Zvyčajne to trvá 10 až 20 minút.
Extended Test (rozšírený test)	Vykoná dôkladný test zariadení v systéme. Zvyčajne to trvá hodinu alebo dlhšie.
Custom Test (vlastný test)	Používa sa na testovanie špecifického zariadenia alebo vytvorenie vlastných testov, ktoré sa majú spustiť.
Symptom Tree (strom symptómov)	Umožní vám zvoliť testy na základe symptómu problému, ktorý máte. Táto možnosť uvádza najbežnejšie symptómy.

- 3 Ak sa v priebehu testu vyskytne problém, zobrazí sa hlásenie s kódom chyby a popisom problému. Zapište si chybový kód a popis problému a pozrite „Kontaktovanie spoločnosti Dell“ na strane 57.



POZNÁMKA: Servisný štítek počítača sa nachádza vo vrchnej časti každej testovacej obrazovky. Ak budete kontaktovať spoločnosť Dell, technická podpora vás požiada o servisný štítok.

- 4 Ak spúšťate test z možnosti **Vlastný test alebo Strom symptómov**, kliknutím na jednotlivé karty, ktoré sú popísané v tabuľke nižšie, získate ďalšie informácie.

Karta	Funkcia
Results (výsledky)	Zobrazí výsledky testu a všetky zistené chyby.
Errors (chyby)	Zobrazí stav chýb, kódy chýb a popis problému.
Help (Pomocník)	Zobrazuje popis testu a môže uvádzať požiadavky na spustenie testu.
Configuration (konfigurácia)	Zobrazuje hardvérovú konfiguráciu vybraného zariadenia. Dell Diagnostics dostane informácie o konfigurácii všetkých zariadení z nastavenia systému, pamäte a rôznych interných testov a tieto informácie zobrazí v zozname zariadení v ľavej časti obrazovky. Zoznam zariadení nemusí obsahovať názvy všetkých komponentov nainštalovaných v počítači alebo všetkých zariadení pripojených k počítaču.
Parameters (parametre)	Test môžete formou zmeny nastavení testu upraviť.

- 5 Keď sú testy dokončené, zatvorte obrazovku testu a vráťte sa do obrazovky **Main menu** (Hlavná ponuka). Ak chcete ukončiť nástroj Dell Diagnostics a reštartovať počítač, zatvorte obrazovku **Main menu** (Hlavná ponuka).
- 6 Vyberte nosič *Drivers and Utilities* (ak bol používaný).

Riešenie problémov

Problémy výkonu

 **UPOZORNENIE:** Skôr ako začnete s ktoroukoľvek z procedúr v tejto časti, osvojte si bezpečnostné pokyny, ktoré boli dodané s vašim počítačom.

AK KONTROLKA NAPÁJANIA NESVIETI — Počítač je buď vypnutý, alebo nie je napájaný.

- Napájací kábel znovu zasuňte do zásuvky napájania na zadnej strane počítača aj do elektrickej zásuvky.
- Ak je počítač zapojený do rozvodky, ubezpečte sa, či je rozvodka zapojená do elektrickej zásuvky a či je zapnutá. Vynechajte zariadenia na ochranu napätia, rozvodky a elektrické predlžovacie káble, aby ste si overili, či sa počítač správne zapne.
- Testovaním pomocou iného zariadenia, napr. lampou si overte, či elektrická zásuvka funguje.

AK KONTROLKA VÝKONU SVIETI NEPRERUŠOVANE NA MODRO A POČÍTAČ NEODPOVEDÁ —

- Ubezpečte sa, či je displej pripojený a napájaný.
- Ak je displej pripojený a napájaný, pozrite „Zvukové signály“ na strane 27.

AK KONTROLKA VÝKONU BLIKÁ NA MODRO ALEBO BIELO — Počítač je v pohotovostnom režime. Stlačte kláves na klávesnici, pohnite myšou, alebo stlačte vypínač napájania, čím obnovíte normálnu činnosť.

AK KONTROLKA NAPÁJANIA SVIETI NA ŽLTU — Problém výkonu alebo zlé fungovanie interného zariadenia.

- Ubezpečte sa, že 12-voltový konektor napájania (12V) je bezpečne pripojený k systémovej doske (pozrite si *servisnú príručku* na webovej stránke technickej podpory Dell support.dell.com).
- Ubezpečte sa, že hlavný sieťový kábel a kábel predného panela sú bezpečne pripojené k systémovej doske (pozri *servisnú príručku* na webovej stránke technickej podpory Dell support.dell.com).

AK KONTROLKA NAPÁJANIA BLIKÁ NA ŽLTO — Počítač prijíma elektrickú energiu, zariadenie nemusí fungovať správne alebo je nesprávne nainštalované.

- Odstráňte a potom znovu nainštalujte pamäťové moduly (pozrite si *servisnú príručku* na webovej stránke technickej podpory Dell support.dell.com).
- Odstráňte a potom znovu nainštalujte prípadné karty (pozrite si *servisnú príručku* na webovej stránke technickej podpory Dell support.dell.com).
- Odstráňte a potom znovu nainštalujte grafické karty (pozrite si *servisnú príručku* na webovej stránke technickej podpory Dell support.dell.com).

ODSTRÁŇTE RUŠENIE — Niektoré možné príčiny rušenia sú:

- Predlžovací elektrický kábel, kábel klávesnice a myši.
- Príveľa zariadení zapojených na rozvodku.
- Viacero rozvodiek zapojených do tej istej elektrickej prípojky.

Problémy pamäte



UPOZORNENIE: Skôr ako začnete s ktoroukoľvek z procedúr v tejto časti, osvojte si bezpečnostné pokyny, ktoré boli dodané s vaším počítačom.

AK SA ZOBRAZÍ HLÁSENIE O NEDOSTATKU PAMÄTE —

- Uložte a zatvorte všetky otvorené súbory a zatvorte všetky otvorené programy, ktoré nepoužívate, a zistite, či to vyrieši problém.
- Pozrite si dokumentáciu k softvéru, aké sú jeho minimálne požiadavky na voľnú pamäť. Ak je to potrebné, nainštalujte doplnkovú pamäť (pozrite si *servisnú príručku* na webovej stránke technickej podpory Dell support.dell.com).
- Znovu vložte pamäťové moduly (pozri *servisnú príručku* na webovej stránke technickej podpory Dell support.dell.com), aby ste sa ubezpečili, že počítač úspešne komunikuje s pamäťou.
- Spustíte nástroj Dell Diagnostics (pozri „Dell Diagnostics“ na strane 32).

AK MÁTE INÉ PROBLÉMY S PAMÄT'OU —

- Znovu vložte pamäťové moduly (pozri *servisnú príručku* na webovej stránke technickej podpory Dell support.dell.com), aby ste sa ubezpečili, že počítač úspešne komunikuje s pamäťou.
- Postupujte podľa pokynov na inštaláciu pamäte (pozrite si *servisnú príručku* na webovej stránke technickej podpory Dell support.dell.com).
- Váš počítač podporuje pamäť DDR2. Viac informácií o type pamäti podporovanej vašim počítačom nájdete v „Technické údaje“ na strane 17.
- Spustíte nástroj Dell Diagnostics (pozri „Dell Diagnostics“ na strane 32).

Blokovanie a problémy softvéru



UPOZORNENIE: Skôr ako začnete s ktoroukoľvek z procedúr v tejto časti, osvojte si bezpečnostné pokyny, ktoré boli dodané s vašim počítačom.

Počítač sa nespúšťa

Ubezpečte sa, že sieťový kábel je pevne zapojený do počítača a do elektrickej prípojky.

Počítač prestáva odpovedať



OZNÁMENIE: Ak nedokážete vykonať ukončenie činnosti operačného systému, mohli by ste stratiť dáta.

VYPNITE POČÍTAČ — Ak po stlačení klávesu na klávesnici alebo po pohnutí myšou nie je žiadna reakcia, stlačte a podržte vypínač napájania po dobu min. 8 až 10 sekúnd, kým sa počítač vypne. Potom počítač reštartujte.

Program prestáva odpovedať

UKONČITE PROGRAM —

- 1 Naraz stlačte <Ctrl><Shift><Esc>.
- 2 Kliknite na Aplikácie.
- 3 Kliknite na program, ktorý neodpovedá.
- 4 Kliknite na pokyn Ukončiť úlohu.

Program opakovane padá



POZNÁMKA: Softvér zvyčajne obsahuje pokyny o inštalácii v dokumentácii alebo na diskete alebo CD.

SKONTROLUJTE SI DOKUMENTÁCIU K SOFTVÉRU — Ak je to potrebné, program odinštalujte a potom nanovo nainštalujte.

Program je určený pre starší operačný systém Microsoft® Windows®

SPUSTITE SPRIEVODCU KOMPATIBILITOU PROGRAMOV —

Sprievodca kompatibilitou programov nakonfiguruje program, ktorý prebieha v prostredí, podobnom systémovému prostrediu odlišnému od XP.

- 1 Kliknite na Štart  → Ovládací panel → Programy → S touto verzou Windows použijete starší program.
- 2 V uvítacej obrazovke kliknite na Ďalej.
- 3 Postupujte podľa pokynov na obrazovke.

Zobrazí sa modrá obrazovka

VYPNITE POČÍTAČ — Ak po stlačení klávesu na klávesnici alebo po pohnutí myšou nie je žiadna reakcia, stlačte a podržte vypínač napájania po dobu min. 8 až 10 sekúnd, kým sa počítač vypne. Potom počítač reštartujte.

Iné problémy softvéru

SKONTROLUJTE SOFTVÉROVÚ DOKUMENTÁCIU ALEBO KONTAKTUJTE VÝROBCU SOFTVÉRU, KTORÝ VÁM POSKYTNE INFORMÁCIE TÝKAJÚCE SA ODSTRÁNENIA PROBLÉMOV —

- Ubezpečte sa, že program je kompatibilný s operačným systémom, ktorý je nainštalovaný na počítači.
- Ubezpečte sa, že počítač spĺňa minimálne hardvérové požiadavky potrebné k používaniu softvéru. Pozrite si softvérovú dokumentáciu pre ďalšie informácie.
- Presvedčte sa, či je program správne nainštalovaný a nakonfigurovaný.
- Overte si, či ovládače zariadenia nie sú v konflikte s programom.
- Ak je to potrebné, program odinštalujte a potom nanovo nainštalujte.

OKAMŽITE ZÁLOHUJTE SÚBORY

NA KONTROLU PEVNEJ JEDNOTKY, DISKIET ALEBO CD DISKOV POUŽÍVAJTE ANTIVÍROVÝ PROGRAM

ULOŽTE A ZATVORTE VŠETKY OTVORENÉ SÚBORY ALEBO PROGRAMY A VYPNITE POČÍTAČ CEZ PONUKU ŠTART

Preinštalovanie operačného systému

Ovládače

Čo je to ovládač?

Ovládač je program, pomocou ktorého sa ovládajú zariadenia, napríklad tlačiareň, myš alebo klávesnica. Všetky zariadenia vyžadujú ovládač.

Ovládač funguje ako tlmočník medzi zariadením a inými programami, ktoré zariadenie používajú. Každé zariadenie má svoj vlastný súbor špeciálnych príkazov, ktoré môže rozpoznať len jeho ovládač.

Dell™ vám dodáva počítač s už nainštalovanými ovládačmi – nie je potrebná žiadna ďalšia inštalácia, ani konfigurácia.



OZNÁMENIE: Nosič *Drivers and Utilities* môže obsahovať ovládače pre operačné systémy, ktoré sa nenachádzajú na vašom počítači. Ubezpečte sa, že inštalujete softvér, ktorý je vhodný pre váš operačný systém.

Mnohé ovládače (napríklad ovládač klávesnice) sa dodávajú spolu s operačným systémom Microsoft® Windows®. Ak vykonávate nasledujúce činnosti, je pravdepodobné, že budete musieť inštalovať ovládače:

- Inovácia operačného systému.
- Reinštalácia operačného systému.
- Pripojenie alebo inštalácia nového zariadenia.

Identifikovanie ovládačov

Ak máte problém s niektorým zariadením, zistíte, či je zdrojom problému ovládač, a ak je to potrebné, aktualizujte ho.

- 1 Kliknite na tlačidlo Štart Windows Vista™ , a pravým tlačidlom kliknite na **Počítač**.
- 2 Kliknite na položku **Vlastnosti**→ **Správca zariadení**.



POZNÁMKA: Môže sa zobrazit' okno **Kontrola používateľských kont**. Ak máte na počítači práva správcu, kliknite na **Pokračovať**; v opačnom prípade kontaktujte svojho správcu, aby ste mohli pokračovať.

Listujte zoznamom, aby ste zistili, či niektoré zo zariadení má na svojej ikone výkričník (žltý kruh so znakom [!]).

Ak sa vedľa názvu zariadenia nachádza výkričník, je možné, že budete musieť ovládač preinštalovať alebo budete musieť nainštalovať nový ovládač (pozrite „Preinštalovanie ovládačov a pomôcok“ na strane 42).

Preinštalovanie ovládačov a pomôcok



OZNÁMENIE: Schválené ovládače pre počítače Dell™ nájdete na webovej stránke support.dell.com a na médiu *Drivers and Utilities*. Ak nainštalujete ovládače z iných zdrojov, počítač nemusí správne fungovať.

Používanie Vrátene zmien ovládača zariadenia Windows

Ak sa po inštalácii alebo aktualizácii ovládača vyskytne problém s počítačom, pomocou funkcie Vrátene ovládača zariadenia späť operačného systému Windows nahrad'te ovládač predtým nainštalovanou verziou.

- 1 Kliknite na tlačidlo Štart Windows Vista , a pravým tlačidlom kliknite na **Počítač**.
- 2 Kliknite na položku **Vlastnosti**→ **Správca zariadení**.



POZNÁMKA: Môže sa zobrazit' okno **Kontrola používateľských kont**. Ak máte na počítači práva správcu, kliknite na **Pokračovať**; alebo kontaktujte svojho správcu, aby ste otvorili nástroj Správca zariadení.

- 3 Pravým tlačidlom myši kliknite na zariadenie, ktorého nový ovládač ste nainštalovali, a kliknite na položku **Vlastnosti**.
- 4 Kliknite na kartu **Ovládače**→ **Vrátiť zmeny ovládača**.

Používanie nosiča *Drivers and Utilities*

Ak použitie Vrátenie zmien ovládača zariadenia ani Obnovovanie systému (pozri „Obnovenie vášho operačného systému“ na strane 44) problém nevyrieši, preinštalujte ovládač z nosiča *Drivers and Utilities*.

- 1 Zobrazte pracovnú plochu Windows a vložte nosič *Drivers and Utilities*.

Ak nosič *Drivers and Utilities* používate po prvýkrát, prejdite na krok 2. Ak nie, prejdite na krok 5.

- 2 Po spustení inštaláčného programu z nosiča *Drivers and Utilities* postupujte podľa pokynov na obrazovke.
- 3 Keď sa zobrazí okno **Sprievodca InstallShield dokončil prácu**, vyberte nosič *Drivers and Utilities* a kliknutím na položku **Dokončiť** reštartujte počítač.
- 4 Po zobrazení pracovnej plochy Windows znova vložte médium *Drivers and Utilities*.
- 5 Na obrazovke **Víta vás systém Dell** kliknite na položku **Ďalej**.



POZNÁMKA: Nosič *Drivers and Utilities* zobrazí ovládače iba toho hardvéru, ktorý bol v počítači nainštalovaný po dodaní. Ak ste nainštalovali ďalší hardvér, ovládače nového hardvéru sa nemusia v programe nosiča *Drivers and Utilities* zobrazí. Ak sa tieto ovládače nezobrazia, ukončíte program nosiča *Drivers and Utilities*. Informácie o ovládači nájdete v dokumentácii dodanej spolu so zariadením.

Zobrazí sa hlásenie s informáciou o tom, že nosič *Drivers and Utilities* deteguje hardvér v počítači.



Ovládače používané počítačom sa automaticky zobrazia v okne **Osobné ovládače – nosič Drivers and Utilities identifikoval tieto súčasti v systéme**.

- 6 Kliknite na ovládač, ktorý chcete znova nainštalovať, a postupujte podľa pokynov na obrazovke.

Ak ovládač nie je uvedený v zozname, operačný systém ho nepožaduje.

Manuálne preinštalovanie ovládačov

Po extrahovaní súborov ovládača na pevný disk podľa popisu v predchádzajúcej časti:

- 1 Kliknite na tlačidlo Štart Windows Vista  a pravým tlačidlom kliknite na **Počítač**.
- 2 Kliknite na položku **Vlastnosti** → **Správca zariadení**.
 **POZNÁMKA:** Môže sa zobrazit' okno **Kontrola používateľských kont**. Ak máte na počítači práva správcu, kliknite na **Pokračovať**; alebo kontaktujte svojho správcu, aby ste otvorili nástroj Správca zariadení.
- 3 Dvakrát kliknite na typ zariadenia, ktorého ovládač inštalujete (napríklad **Audio** alebo **Video**).
- 4 Dvakrát kliknite na názov zariadenia, ktorého ovládač inštalujete.
- 5 Kliknite na kartu **Ovládač**, a potom → **Aktualizovať ovládač** → **Vyhľadat' v počítači softvér ovládača**.
- 6 Kliknite na položku **Prehľadavat'** a vyhľadajte umiestnenie, do ktorého ste predtým skopírovali súbory ovládača.
- 7 Keď sa zobrazí názov príslušného ovládača, kliknite na jeho názov → **OK** → **Ďalej**.
- 8 Kliknite na položku **Dokončit'** a reštartujte počítač.

Obnovenie vášho operačného systému

Váš operačný systém môžete obnovit' nasledujúcimi spôsobmi:

- Obnovenie systému vráti počítač do predošlého operačného stavu, bez vplyvu na dátové súbory. Obnovenie systému použite ako prvé riešenie obnovy vášho operačného systému a ochrany dátových súborov.
- Nástroj Dell Factory Image Restore vráti váš pevný disk do prevádzkového stavu, v ktorom bol, keď ste zakúpili počítač. Oba nástroje natrvalo zmažú všetky dáta na pevnom disku a odstránia programy, ktoré boli nainštalované po nadobudnutí počítača. Nástroj Dell Factory Image Restore používajte, len ak Obnovenie systému nedokázalo vyriešiť problém vášho operačného systému.
- Ak ste s počítačom dostali disk *Operating System*, môžete ho použiť na obnovu vášho operačného systému. Avšak použitie disku *Operating System* tiež vymaže všetky údaje na pevnom disku. Tento disk použite *len vtedy*, ak nástroj Obnovenie systému nevyriešil problém s operačným systémom.

Používanie programu Microsoft Windows Obnovovanie systému

Operačný systém Windows poskytuje voľbu Obnovovanie systému, ktorá vám umožňuje vrátiť počítač do predchádzajúceho stavu činnosti (bez vplyvu na dátové súbory), ak zmeny hardvéru, softvéru, alebo iných systémových nastavení spôsobili neželanú zmenu stavu činnosti. Akékoľvek zmeny, ktoré nástroj Obnovenie systému na vašom počítači vykoná, nie je možné vrátiť späť.

 **OZNÁMENIE:** Dátové súbory pravidelne zálohujte. Nástroj Obnovenie systému nemonitoruje dátové súbory, ani ich neobnovuje.

 **POZNÁMKA:** Postupy v tomto dokumente boli napísané pre predvolené zobrazenie Windows, takže ak si váš počítač Dell™ nastavíte na zobrazenie Windows Classic, nemusia platiť.

Spustenie nástroja Obnovenie systému

- 1 Kliknite na **Štart** .
- 2 V políčku Spustiť vyhladávanie napíšte `System Restore` (Obnovenie systému) a stlačte <Enter>.

 **POZNÁMKA:** Môže sa zobrazit' okno **Kontrola používateľských kont**. Ak máte na počítači práva správcu, kliknite na **Pokračovať**; v opačnom prípade kontaktujte svojho správcu, aby ste mohli pokračovať.

- 3 Kliknite na **Ďalej** a postupujte podľa ďalších pokynov na obrazovke.

V prípade, že Obnovenie systému problém nevyrieši, môžete poslednú systémovú obnovu vrátiť späť.

Odvolanie poslednej obnovy systému

 **OZNÁMENIE:** Skôr než zrušíte posledné obnovenie systému, uložte všetky otvorené súbory a ukončíte všetky otvorené programy. Nenahradzujte, neotvárajte ani neodstraňujte žiadne súbory ani programy, kým sa obnovenie systému nedokončí.

- 1 Kliknite na **Štart** .
- 2 V políčku Spustiť vyhladávanie napíšte `System Restore` (Obnovenie systému) a stlačte <Enter>.
- 3 Kliknite na **Vrátiť späť posledné obnovenie** a kliknite na **Ďalej**.

Použitie nástroja Dell Factory Image Restore

 **OZNÁMENIE:** Pri použití nástroja Dell Factory Image Restore sa natrvalo zmažú všetky dáta z pevného disku a odstránia všetky programy alebo ovládače nainštalované po nadobudnutí počítača. Ak je to možné, pred použitím týchto možností si dáta zálohujte. Nástroj Dell Factory Image Restore používajte, len ak Obnovenie systému nedokázalo vyriešiť problém vášho operačného systému.

 **POZNÁMKA:** Na niektorých počítačoch alebo v niektorých krajinách nemusí byť nástroj Dell Factory Image Restore k dispozícii.

Nástroj Dell Factory Image Restore používajte len ako poslednú metódu obnovy operačného systému. Tieto možnosti obnovujú pevný disk do prevádzkového stavu, v akom bol, keď ste zakúpili počítač. Akékoľvek programy alebo súbory, ktoré ste pridali po nadobudnutí počítača—vrátane dátových súborov—sa natrvalo z pevného disku vymažú. Dátové súbory zahŕňajú dokumenty, tabuľky, e-mailové správy, digitálne fotografie, hudobné súbory atď. Ak je to možné, pred použitím nástroja Factory Image Restore všetky dáta zálohujte.

Dell Factory Image Restore

1 Zapnite počítač. Keď sa zobrazí logo Dell, stlačte niekoľkokrát <F8>, čím sa dostanete do okna Rozšírené možnosti zavedenia systému Vista.

2 Zvoľte **Oprava vášho počítača**.

Zobrazí sa okno Možnosti Obnovy systému.

3 Zvoľte rozloženie klávesnice a kliknite na **Ďalej**.

4 Pre prístup k možnostiam obnovy sa musíte prihlásiť ako miestny používateľ. Na prístup k príkazovému riadku napíšte do pol'a Meno používateľ'a administrator a potom kliknite na **OK**.

5 Kliknite na položku **Dell Factory Image Restore**.

 **POZNÁMKA:** V závislosti od vašej konfigurácie možno budete musieť zvolit' Dell Factory Tools a potom Dell Factory Image Restore.

Zobrazí sa uvítacia obrazovka Dell Factory Image Restore.

6 Kliknite na **Ďalej**.

Zobrazí sa okno Potvrdiť zmazanie dát.

 **OZNÁMENIE:** Ak nechcete pokračovať s Factory Image Restore, kliknite na Zrušiť.

- 7 Začiarknutím políčka potvrdíte, že chcete pokračovať v preformátovaní pevného disku a obnovení systémového softvéru na stav z výroby a potom kliknite na **Ďalej**.

Obnovovací proces sa spustí a jeho dokončenie môže trvať päť a viac minút. Po obnovení operačného systému a z výroby nainštalovaných aplikácií na stav z výroby sa zobrazí hlásenie.

- 8 Kliknite na **Dokončiť**, čím reštartujete systém.

Použitie média Operating System

Skôr než začnete

Ak sa rozhodujete opätovne nainštalovať operačný systém Windows, aby ste vyriešili problémy s novo nainštalovaným ovládačom, skúste najskôr použiť Vrátenie zmien ovládača zariadenia Windows. Pozri „Používanie Vrátenie zmien ovládača zariadenia Windows“ na strane 42. Ak Vrátenie ovládača zariadenia problém nevyrieši, použite Obnovovanie systému, čím vrátite váš operačný systém do stavu, v ktorom bol pred inštaláciou nového ovládača zariadenia. Pozri „Používanie programu Microsoft Windows Obnovovanie systému“ na strane 45.



OZNÁMENIE: Skôr než spustíte inštaláciu, zálohujte všetky dátové súbory na hlavnom pevnom disku. Pri klasických konfiguráciách pevných diskov je hlavný pevný disk ten, ktorý počítač detekuje ako prvý.

Na opätovnú inštaláciu systému Windows potrebujete tieto položky:

- Nosič *Operating System Dell*™
- Médium *Drivers and Utilities Dell*



POZNÁMKA: Nosič *Drivers and Utilities Dell* obsahuje ovládače, ktoré boli nainštalované počas montáže počítača. Nosič *Drivers and Utilities Dell* použite na zavedenie všetkých požadovaných ovládačov. V závislosti od regiónu, kde ste si počítač objednali, alebo kde ste o nosič žiadali, nosič *Drivers and Utilities Dell* a nosič *Operating System* nemuseli byť dodané spolu s počítačom.

Preinštalovanie Windows Vista®

Preinštalovanie môže trvať 1 až 2 hodiny. Po preinštalovaní operačného systému musíte tiež nainštalovať ovládače zariadení, antivírusový program a ďalší softvér.

- 1 Uložte a zatvorte všetky otvorené súbory a ukončíte programy.
- 2 Vložte nosič *Operating System*.
- 3 Kliknite na **Skončiť**, ak sa zobrazí hlásenie **Install Windows** (Nainštalovať Windows).
- 4 Reštartujte počítač.

Keď sa zobrazí logo DELL, ihneď stlačte <F12>.



POZNÁMKA: Ak budete čakať prídlho a zobrazí sa logo operačného systému, vyčkajte kým nevidíte pracovnú plochu Microsoft® Windows®. Potom vypnite počítač a skúste znovu.



POZNÁMKA: Nasledujúce kroky zmenia poradie zavádzania len jednorazovo. Počas nasledujúceho spustenia počítač zavádza systém podľa zariadení definovaných v programe **Nastavenie systému**.

- 5 Keď sa zobrazí zoznam zavádzacích zariadení, zvýraznite jednotku **CD/DVD/CD-RW** a stlačte <Enter>.
- 6 Stlačte ľubovoľný kláves na **zavedenie z disku CD**.
- 7 Riad'te sa pokynmi na obrazovke a dokončíte inštaláciu.

Hľadanie informácií



POZNÁMKA: Niektoré funkcie alebo médiá môžu byť voliteľné a nemusia byť dodané s vaším počítačom. V určitých krajinách nemusia byť niektoré funkcie alebo médiá k dispozícii.



POZNÁMKA: Súčasťou dodávky vášho počítača môžu byť ďalšie informácie.

Dokument/médiá/štítk	Obsah
<p> Servisná visačka/kód expresnej služby Servisná visačka/kód expresnej služby sa nachádza na vašom počítači. </p>	<ul style="list-style-type: none"> • Servisnú visačku použite na identifikáciu vášho počítača v prípade, že sa obraciate na support.dell.com alebo kontaktujete technickú podporu. • Zadaťte kód expresnej služby, aby sa váš hovor presmeroval na technickú podporu. <p>POZNÁMKA: Vaša servisná visačka/kód expresnej služby je umiestnený na vašom počítači.</p>
<p> Médium Drivers and Utilities Médium <i>Drivers and Utilities</i> je CD alebo DVD, ktoré mohlo byť súčasťou dodávky vášho počítača. </p>	<ul style="list-style-type: none"> • Diagnostický program pre váš počítač. • Ovládače pre váš počítač. <p>POZNÁMKA: Ovládače a aktualizované dokumenty nájdete na webovej lokalite support.dell.com.</p> <ul style="list-style-type: none"> • Softvér systému pracovnej plochy (DSS). • Súbory Readme. <p>POZNÁMKA: Súbory Readme môžu byť súčasťou média a obsahujú najnovšie aktuality o technických zmenách pre váš počítač alebo pokročilý technicko-referenčný materiál pre technikov alebo skúsených používateľov.</p>
<p> Médium Operating system Médium Operating system je CD alebo DVD, ktoré mohlo byť súčasťou dodávky vášho počítača. </p>	<p>Preinštalovanie operačného systému</p>

Dokument/médiá/štítok	Obsah
Servisná príručka <i>Servisnú príručku</i> k vášmu počítaču môžete nájsť na adrese support.dell.com .	<ul style="list-style-type: none"> • Demontáž a výmena dielov • Konfigurácia systémových nastavení • Hľadanie a odstraňovanie porúch
Technologická príručka Dell <i>Technologická príručka Dell</i> je dostupná na adrese support.dell.com .	<ul style="list-style-type: none"> • o vašom operačnom systéme. • používanie a údržba periférnych zariadení. • pochopenie technológií RAID, Internet, Bluetooth[®], E-mail, siet' a ďalších.
Licenčný štítok Microsoft[®] Windows[®] Vaša licencia systému Microsoft Windows je umiestnená na počítači.	<ul style="list-style-type: none"> • Poskytuje produktový kľúč vášho operačného systému.
Informácia o bezpečnosti a záruke produktu je dostupná ako kópia na počítači.	<ul style="list-style-type: none"> • Informácie o záruke • Zmluvné podmienky (platí len pre USA) • Bezpečnostné pokyny • Informácie o zákonných požiadavkách • Ergonomické informácie • Licenčná zmluva s koncovým používateľom

Pomocník

Získanie pomoci

 **UPOZORNENIE:** Ak potrebujete odstrániť kryt počítača, najprv odpojte napájací kábel a kábel modemu počítača od všetkých elektrických zásuviek.

Ak sa vyskytne problém s počítačom, pomocou nasledujúcich krokov môžete problém diagnostikovať a odstrániť:

- 1 Prečítajte si časť „Riešenie problémov“ na strane 36, kde nájdete informácie a postupy týkajúce sa problému, ktorý sa vyskytol v počítači.
- 2 Postup spustenia nástroja Dell Diagnostics nájdete v časti „Dell Diagnostics“ na strane 32.
- 3 Vyplňte „Diagnostický kontrolný zoznam“ na strane 56.
- 4 Ako pomôcku pri inštalácii a odstraňovaní problémov použite rozsiahlu škálu online služieb technickej podpory spoločnosti Dell (support.dell.com). Podrobnejší zoznam technickej podpory Dell online nájdete v „Online služby“ na strane 52.
- 5 Ak predchádzajúce kroky nevyriešili problém, prečítajte si „Kontaktovanie spoločnosti Dell“ na strane 57.



POZNÁMKA: Zavolajte na oddelenie technickej podpory spoločnosti Dell z telefónu, ktorý sa nachádza v blízkosti počítača, aby vám pracovník oddelenia technickej podpory mohol asistovať pri vykonávaní akýchkoľvek potrebných postupov.



POZNÁMKA: Systém kódu expresnej služby spoločnosti Dell nemusí byť dostupný vo všetkých krajinách.

Po výzve automatizovaného telefónneho systému spoločnosti Dell zadajte kód expresnej služby, pomocou ktorého vás systém presmeruje na príslušný podporný personál. Ak nemáte kód expresnej služby, otvorte priečinok Príslušenstvo Dell, dvakrát kliknite na ikonu **Kód expresnej služby** a postupujte podľa pokynov.

Informácie o používaní technickej podpory spoločnosti Dell nájdete v „Technická podpora a zákaznícke služby“ na strane 52.



POZNÁMKA: Niektoré z nasledujúcich služieb nie sú vždy dostupné mimo kontinentálneho územia USA. Informácie o dostupnosti získate od miestneho zástupcu spoločnosti Dell.

Technická podpora a zákaznícke služby

Oddelenie technickej podpory spoločnosti Dell je k dispozícii pre prípadné otázky týkajúce sa hardvéru Dell™. Naši pracovníci oddelenia technickej podpory používajú počítačové diagnostické nástroje, ktoré im umožňujú poskytovať rýchle a presné odpovede.

Ak sa chcete obrátiť na oddelenie technickej podpory spoločnosti Dell, prečítajte si „Skôr než zavoláte“ na strane 55, a potom si prečítajte kontaktné informácie platné pre váš región, alebo navštívte webovú lokalitu support.dell.com.

DellConnect™

DellConnect je jednoduchý online prístupový nástroj, ktorý umožňuje zástupcovi servisu a technickej podpory spoločnosti Dell prístupovať do vášho počítača prostredníctvom širokopásmového pripojenia, diagnostikovať problém a opraviť ho pod vašim dohľadom. Ďalšie informácie nájdete na webovej lokalite support.dell.com – kliknite na položku **DellConnect**.

Online služby

Informácie o produktoch a službách spoločnosti Dell nájdete na týchto webových lokalitách:

www.dell.com

www.dell.com/ap (iba Ázia a Tichomorská oblasť)

www.dell.com/jp (iba Japonsko)

www.euro.dell.com (iba Európa)

www.dell.com/la (Latinská Amerika a Karibik)

www.dell.ca (iba Kanada)

Prístup k technickej podpore spoločnosti Dell získate prostredníctvom nasledujúcich webových lokalít a e-mailových adries:

- Webové lokality technickej podpory spoločnosti Dell
support.dell.com
support.jp.dell.com (iba Japonsko)
support.euro.dell.com (iba Európa)
- E-mailové adresy oddelenia technickej podpory spoločnosti Dell
mobile_support@us.dell.com
support@us.dell.com
la-techsupport@dell.com (iba Latinská Amerika a Karibik)
apsupport@dell.com (iba Ázia a Tichomorská oblasť)
- E-mailové adresy na oddelenie marketingu a predaja spoločnosti Dell
apmarketing@dell.com (iba Ázia a Tichomorská oblasť)
sales_canada@dell.com (iba Kanada)
- Anonymný protokol prenosu súborov (FTP)
ftp.dell.com
Prihláste sa ako používateľ `anonymous` a ako heslo použijete svoju e-mailovú adresu.

Služba AutoTech

Automatizovaná služba technickej podpory spoločnosti Dell (AutoTech) poskytuje zaznamenané odpovede na najčastejšie otázky od zákazníkov spoločnosti Dell o prenosných a stolových počítačoch.

Keď zatelefonujete na službu AutoTech, pomocou tlačidiel telefónu s tónovou voľbou vyberte oblasti, ktoré zodpovedajú vašim otázkam. Telefónne číslo platné pre váš región uvádza „Kontaktovanie spoločnosti Dell“ na strane 57.

Automatizovaná služba stavu objednávky

Ak chcete skontrolovať stav objednaných produktov od spoločnosti Dell, navštívte webovú lokalitu support.dell.com, alebo zavolajte na automatizovanú službu stavu objednávok. Nahrávka si od vás vypýta informácie potrebné na lokalizovanie vašej objednávky a podanie hlásenia. Telefónne číslo platné pre váš región uvádza „Kontaktovanie spoločnosti Dell“ na strane 57.

Problémy s objednávkou

Ak máte problém s objednávkou (napr. chýbajúce diely, nesprávne diely alebo nesprávna fakturácia), obráťte sa na oddelenie zákazníckych služieb spoločnosti Dell. Skôr než zavoláte, pripravte si faktúru alebo dodací list. Telefónne číslo platné pre váš región uvádza „Kontaktovanie spoločnosti Dell“ na strane 57.

Informácie o produkte

Ak potrebujete informácie o ďalších produktoch od spoločnosti Dell alebo chcete zadať objednávku, navštívte webovú lokalitu spoločnosti Dell na adrese www.dell.com. Ak chcete získať informácie o telefónnom čísle platnom pre váš región alebo hovoriť priamo s pracovníkom predaja, pozrite „Kontaktovanie spoločnosti Dell“ na strane 57.

Vrátenie položiek na záručnú opravu alebo vrátenie peňazí

Pripravte všetky položky, ktoré chcete vrátiť (či už na opravu alebo vrátenie peňazí):

- 1 Zatelefonujte do spoločnosti Dell, kde vám poskytnú autorizačné číslo vrátenia materiálu, ktoré čitateľne napíšete na vonkajšiu stranu škatule. Telefónne číslo platné pre váš región uvádza „Kontaktovanie spoločnosti Dell“ na strane 57. Priložte kópiu faktúry a list s uvedením dôvodu, pre ktorý vraciate tovar.
- 2 Priložte kópiu diagnostického kontrolného zoznamu (pozrite „Diagnostický kontrolný zoznam“ na strane 56) s vyznačením testov, ktoré ste vykonali a chybovými hláseniami vykazovanými aplikáciou Dell Diagnostics (pozrite „Kontaktovanie spoločnosti Dell“ na strane 57).

- 3 Ak vraciate tovar výmenou za peniaze, priložte všetko príslušenstvo patriace k vracanámu tovaru (napájacie káble, diskety so softvérom, príručky atď.).
- 4 Zabal'te zariadenie, ktoré vraciate, do pôvodného (alebo podobného) obalu.

Prepravné platí odosielateľ. Odosielateľ je taktiež zodpovedný za poistenie vracanáho produktu a súčasne znáša riziko jeho straty počas odoslania do spoločnosti Dell. Zásielky na dobierku sa nepovoľujú.

Vrátené zásielky, ktoré nespĺňajú vyššie uvedené požiadavky, budú z prijímacieho miesta spoločnosti Dell vrátené odosielateľovi.

Skôr než zavoláte

 **POZNÁMKA:** Keď budete telefonovať, pripravte si kód expresnej služby. Tento kód pomôže automatizovanému systému spoločnosti Dell efektívne presmerovať váš hovor. Systém vás taktiež môže požiadať o vašu servisnú visačku (spravidla sa nachádza na zadnej alebo spodnej strane počítača).

Nezabudnite vyplniť diagnostický kontrolný zoznam (pozrite „Diagnostický kontrolný zoznam“ na strane 56). Skôr než zavoláte do spoločnosti Dell, podľa možnosti zapnite počítač a volajte z telefónu v blízkosti počítača. Je možné, že budete vyzvaní, aby ste pomocou klávesnice zadali určité príkazy, zaslali podrobné informácie počas činnosti, alebo aby ste sa pokúsili vykonať niektoré kroky odstraňovania problémov priamo na počítači. Majte pripravenú dokumentáciu k počítaču.

 **UPOZORNENIE:** Skôr než začnete pracovať vo vnútri počítača, osvojte si bezpečnostné pokyny, ktoré vám boli dodané spolu s počítačom.

Diagnostický kontrolný zoznam

Meno:

Dátum:

Adresa:

Telefónne číslo:

Servisná visačka:

Kód expresnej služby:

Autorizačné číslo vrátenia materiálu (ak bolo poskytnuté technickou podporou spoločnosti Dell):

Operačný systém a verzia:

Zariadenia:

Rozširujúce karty:

Ste pripojení na sieť? Áno Nie

Sieť, verzia a sieťový adaptér:

Programy a verzie:

Prečítajte si dokumentáciu k operačnému systému, kde nájdete informácie o obsahu spúšťacích súborov systému. Ak je počítač pripojený k tlačiarňi, každý súbor vytlačte. V opačnom prípade si pred zatelefonovaním do spoločnosti Dell zaznamenajte obsah každého súboru.

Chybové hlásenie, zvukový signál alebo diagnostický kód:

Popis problémov a vykonané kroky pri odstraňovaní problémov:

Kontaktovanie spoločnosti Dell

Telefónne číslo platné pre zákazníkov v Spojených štátoch je 800-WWW-DELL (800 999 3355).



POZNÁMKA: Ak nemáte aktívne pripojenie na Internet, kontaktné informácie nájdete vo faktúre, dodacom liste, účtenke alebo v produktovom katalógu spoločnosti Dell.

Spoločnosť Dell ponúka niekoľko možností podpory a servisu online a telefonicky. Dostupnosť sa však odlišuje v závislosti od danej krajiny a produktu, a niektoré služby nemusia byť vo vašej oblasti dostupné. Kontaktovanie spoločnosti Dell (predaj, technická podpora alebo zákaznícke služby):

- 1 Navštívte webovú lokalitu **support.dell.com**.
- 2 Overte svoju krajinu alebo región v rozbaľovacom zozname **Výber krajiny/regiónu** v spodnej časti stránky.
- 3 Kliknite na položku **Kontaktujte nás** na ľavej strane stránky.
- 4 V závislosti od konkrétnej potreby vyberte prepojenie na vhodnú službu alebo technickú podporu.
- 5 Vyberte vhodný spôsob kontaktovania spoločnosti Dell.

Príloha

Oznámenie FCC (iba USA)

FCC trieda B

Toto zariadenie generuje, používa a môže vyžarovať energiu v rádiovom spektre a ak nie je inštalované v súlade s príslušnými pokynmi v návode na použitie od výrobcu, môže spôsobiť rušenie rozhlasového a televízneho príjmu. Toto zariadenie bolo preskúšané, pričom sa zistilo, že spĺňa limity pre digitálne zariadenie triedy B v súlade s časťou 15 pravidiel FCC.

Toto zariadenie vyhovuje časti 15 pravidiel FCC. Prevádzka podlieha nasledujúcim podmienkam:

- 1 Toto zariadenie nesmie spôsobiť škodlivé rušenie.
- 2 Toto zariadenie musí zniesť akékoľvek prijaté rušenie vrátane rušenia, ktoré môže spôsobiť nežiaducu funkciu.



OZNÁMENIE: Predpisy FCC umožňujú, že vykonanie zmien alebo modifikácií nie výslovne dovoľených spoločnosťou Dell Inc. môže viesť k zrušeniu vášho oprávnenia toto zariadenie prevádzkovať.

Tieto limity sú navrhnuté takým spôsobom, aby sa zabezpečila primeraná ochrana pred škodlivým rušením v prípade inštalácie v domácnosti. Neexistujú však žiadne záruky, že v prípade konkrétnej inštalácie nedôjde k rušeniu. Ak toto zariadenie ruší rozhlasový alebo televízny príjem, čo možno zistiť jeho zapnutím a vypnutím, pokúste sa rušenie odstrániť niektorým z uvedených opatrení:

- Zmeňte smerovanie prijímacej antény.
- Zmeňte umiestnenie systému s ohľadom na prijímač.
- Odstráňte systém z blízkosti prijímača.
- Systém zapojte do inej zásuvky tak, aby systém a prijímač boli na rôznych elektrických okruhoch.

V prípade potreby ďalšie pokyny získate od zástupcu Dell Inc. alebo skúseného odborníka na rozhlasový/televízny príjem.

V súlade s predpismi FCC sa poskytujú nasledujúce informácie o zariadení alebo zariadeniach, ktoré popisuje tento dokument:

- Názov produktu: Dell™ Inspiron 518/Dell Inspiron 519
- Číslo modelu: DCMF
- Meno spoločnosti:
Dell Inc.
Worldwide Regulatory Compliance & Environmental Affairs
One Dell Way
Round Rock, TX 78682 USA
512-338-4400



POZNÁMKA: Ďalšie regulačné informácie nájdete v regulačných informáciách, ktoré boli dodané s vaším počítačom.

Oznámenie o výrobku Macrovision

Tento výrobok je vybavený technológiou na ochranu autorských práv, ktorá je chránená niektorými patentmi USA a ďalšími právami v spojitosti s duševným vlastníctvom Macrovision Corporation a ostatných držiteľ'ov práv. Použitie tejto technológie na ochranu autorských práv musí byť schválené Macrovision Corporation a je vyhradené len pre domáce alebo iné obmedzené použitie, ak nebolo spoločnosťou Macrovision povolené inak. Reverzné inžinierstvo a demontáž sú zakázané.

Register

B

bezpečnostné pokyny, 50

C

CD disky

operačný systém, 49

CD Operating System, 49

chybové hlásenia

zvukové signály, 27

D

Dell

kontaktovanie, 57

Dell Diagnostics, 32

DellConnect, 52

diagnostika

Dell, 32

zvukové signály, 27

dokumentácia

bezpečnosť, 50

ergonómika, 50

Licenčná zmluva s koncovým
používateľom, 50

príručka s informáciami o
produkte, 50

regulačné informácie, 50

Servisná príručka, 50

Technologická príručka Dell, 50
záruka, 50

E

ergonomické informácie, 50

F

Factory Image Restore, 46

H

hardvér

Dell Diagnostics, 32

konflikty, 32

zvukové signály, 27

I

informácie o zákonných
požiadavkách, 50

informácie o záruke, 50

internetové pripojenie

možnosti, 13

o, 13

vytvára sa, 13

K

- konflikty
 - nekompatibilita softvéru a hardvéru, 32
- konflikty IRQ, 32
- kontaktovanie Dell, 57
- kontrolka napájania stavy, 36

L

- Licenčná zmluva s koncovým používateľom, 50

M

- médium Drivers and Utilities Dell Diagnostics, 32

N

- napájanie
 - problémy, 36

O

- Obnovenie systému, 44-45
- odstraňovanie problémov
 - Dell Diagnostics, 32
 - konflikty, 32
 - obnoviť predchádzajúci stav, 44-45
 - Sprievodca pri riešení problémov s hardvérom, 32

- operačný systém
 - médium, 47
 - preinštalovanie, 49
- ovládače, 41
 - identifikácia, 42
 - o, 41
 - preinštalovanie, 42

P

- pamäť
 - problémy, 37
- podpora
 - kontaktovanie Dell, 57
- počítač
 - obnoviť predchádzajúci stav, 44
 - padá, 38-39
 - prestáva reagovať, 38
 - technické údaje, 17
 - zvukové signály, 27
- prenos informácií do nového počítača, 15
- problémy
 - Dell Diagnostics, 32
 - kompatibilita programov a Windows, 39
 - konflikty, 32
 - modrá obrazovka, 39
 - napájanie, 36
 - obnoviť predchádzajúci stav, 44-45
 - pamäť, 37
 - počítač padá, 38-39
 - počítač prestáva reagovať, 38

- program padá, 39
- program prestáva reagovať, 39
- softvér, 39-40
- stavy kontrolky napájania, 36
- všeobecné, 38
- zvukové signály, 27

S

- S.M.A.R.T, 31
- Servisná príručka, 50
- softvér
 - konflikty, 32
 - problémy, 39-40
- Sprievodca prenosom súborov a nastavení, 15
- sprievodca Program Compatibility (kompatibilita programu), 39
- sprievodcovia
 - Sprievodca prenosom súborov a nastavení, 15
 - sprievodca Program Compatibility (kompatibilita programu), 39
- Spustenie Dell Diagnostics z CD nosiča Drivers and Utilities, 33
- Spustenie nástroja Dell Diagnostics z pevného disku, 33

T

- technické údaje, 17
- Technologická príručka Dell, 50
- telefónne čísla, 57
- tlačiareň
 - inštalácia, 13
 - pripájanie, 13

W

- Windows Vista
 - Factory Image Restore, 46
 - Obnovenie systému, 45
 - Sprievodca pri riešení problémov s hardvérom, 32
 - sprievodca Program Compatibility (kompatibilita programu), 39
- Windows XP
 - Obnovenie systému, 44-45
 - preinštalovanie, 49
 - Sprievodca prenosom súborov a nastavení, 15
 - Vrátenie zmien ovládača zariadenia, 42

Z

- zvukové signály, 27

